

D	Änderungen bezüglich Konstruktion, Ausstattung, Farbe sowie Irrtum vorbehalten. Angaben und Abbildungen unverbindlich.	D	Einbauanleitung
GB	Subject to change in terms of construction, equipment and colour, and may contain errors. The information and illustrations are non-binding.	GB	Installation instructions
F	Sous réserve de modifications de la construction, de l'équipement, de la couleur et sous réserve d'erreurs. Les indications et les illustrations sont sans engagement.	F	Consignes de montage
NL	Wijzigingen met betrekking tot constructie, uitvoering en kleur evenals vergissingen voorbehouden. Gegevens en afbeeldingen niet bindend.	NL	Montagehandleiding
DK	Ændringer med hensyn til konstruktion, udstyr, farver samt fejl forbeholdes. Oplysninger og illustrationer er uforpligtende.	DK	Montagevejledning
N	Ændringer angående konstruktion, udstyr, farge og feiltagelse forbeholdes. Opplysninger og illustrasjoner uforbindelig.	N	Monteringsinstruksjon
S	Med reservation för ändringar vad det gäller konstruktion, utrustning, färg samt för misstag. Uppgifterna och bilderna är inte bindande.	S	Installationsanvisning
FIN	Pidätämme oikeuden rakennetta, varustusta, väriä koskeviin sekä erehdyksistä johtuviin muutoksiin. Tiedot ja kuvat eivät ole sitovia.	FIN	Asennusohje
I	Con riserva di modifiche relative a progettazione, dotazione, colore ed errori. Le indicazioni e figure sono fornite senza impegno.	I	Istruzioni per il montaggio
E	Reservadas las modificaciones respecto a diseño, equipamiento, color, así como error. Indicaciones y figuras sin compromiso.	E	Instrucciones de montaje
P	Reservamos o direito de alterações relativamente ao desenho, equipamento, cor, bem como de erro. Os dados e as gravuras não implicam compromisso da nossa parte.	P	Instruções de montagem
GR	Διατηρούμε κάθε επιφύλαξη ως προς αλλαγές σε σχέση με κατασκευή, εξοπλισμό, διαρρύθμιση, χρωματισμούς και λάθη παραδρομής.	GR	Οδηγίες εγκατάστασης
CZ	Změny, týkající se konstrukce, vybavení, barvy, jakož i omyly jsou vyhrazeny. Údaje a vyobrazení jsou nezávazné.	CZ	Návod k montáži
PL	Zastrzega się prawo do zmian dot. konstrukcji, wykończenia, kolorystyk oraz pomyłek. Dane i ilustracje niewiązące.	PL	Instrukcja montażu
TR	Tasarım, donanım ve renk bakımından değişiklik yapma hakkı ve hata ve eksiklik mahfuzdur. Veriler ve resimler bağlayıcı değildir.	TR	Montaj talimatı
H	A szerkezeti, a kivétel és a szín változtatása, valamint a változások joga fenntartva. Az adatok és az ábrák nem kötelező érvényűek.	H	Beépítési útmutató
HR	Pravo promjena u svezi konstrukcija, opreme, boje kao i zabune održavamo. Podaci i ilustracije su neobavezne.	HR	Upute o ugradnji
BUL	Запазени права по отношение на конструкцията, оборудването, цвета и грешки. Данните и изображенията не са обвързващи.	BUL	Инструкция за монтаж
RO	Ne rezervăm dreptul unor modificări ale construcției, dotării, culorii și dreptul la erori. Datele indicate și imaginile sunt orientative.	RO	Instrucțiuni de montaj
RUS	Права на внесение изменений относительно конструкции, оснащения, окраски, а также на ошибки сохраняются. Данным и иллюстрация имеют примерный характер.	RUS	Инструкция по монтажу и установке
LT	Pašiliekama konstrukcijos, įrangos bei reikmenų, spalvos pakaitimų ir klaidų teisė. Duomenys ir iliustracijos neįpareigojantys.	LT	Montavimo informacija
LV	Tiek pašūvētas ielāibas uz konstrukcijas, iekārtu, krāsas izmaiņām, kā arī kļūdīsanca. Dati un attēli bez saistībām.	LV	Iemontēšanas pamācība
EST	Konstruktsioonid, varustused ja vead ei muudatuseid ning eelmine lubatud. Andmed ja joonised on mitteamaldavad.	EST	Paigaldusjuhend
SLD	Zadržana pravica do sprememb glede konstrukcije, opreme, barve ter pomote. Podatki in slike so neobvezne.	SLD	Navodilo za vgradnjo
SK	Zmeny, ktoré sa týkajú konštrukcie, vybavenia, farby, ako aj omyly sú vyhradené. Údaje a zobrazenia sú nezáväznú.	SK	Montážny návod
J	構造、設備、色に関する変更、または間違いがある可能性があります。取組事項および図面に對して責任を負いません。	J	取り付け説明書
ROK	구조, 장치, 색채의 그의 오류등의 변경 보유권. 지시사항과 사진들에 대해 책임을 지지 않습니다.	ROK	장치 지시사항
THA	การเปลี่ยนแปลงโครงสร้าง อุปกรณ์ สี และ ข้อผิดพลาดในการประกอบจะสงวนไว้โดยไม่ผูกมัด	THA	คู่มือการติดตั้ง
VR	保留設計、配屬、顏色以及錯誤的修改權。給出的資料和圖紙均沒有法律的束力。	VR	安裝說明書
VR	保留設計、配屬、顏色以及錯誤的修改權。給出的資料和圖紙均沒有法律的束力。	VR	安裝說明書

D Lastenträger

Wichtig:

- Vor Erstgebrauch lesen
- Montage nur nach dieser Vorlage durchführen
- Im Fahrzeug mitführen

Hinweis:

Die zulässige Stützlast darf nicht überschritten werden (Angaben über die zulässige Stützlast siehe Betriebsanleitung des Fahrzeugs). Die Stützlast setzt sich aus Gewicht des Basisträgers + und Aufbauträger und der Ladung zusammen.

Nach kurzer Fahrstrecke und in regelmäßigen Abständen Trägersystem auf festen Sitz prüfen.

Seitenwindempfindlichkeit, Kurven- und Bremsverhalten:

Bei Transport von Lasten ändert sich das Fahrverhalten des Fahrzeugs; aus Sicherheitsgründen wird empfohlen, nicht schneller als 120 km/h zu fahren. (75 mph).

Gewicht des Trägers:

5 kg

Hinweis:

Aus Gründen der Sicherheit anderer Verkehrsteilnehmer und der Energieeinsparung sollte der Lastenträger bei Nichtbenutzung vom Fahrzeug abgenommen werden.

GB Loadcarrier

Important:

- Read before using the rack for the first time
- Only install the rack as set out in these instructions
- Keep this document in the car

Note:

Do not exceed the maximum support weight (see the owner's handbook for details of the maximum support weight).

The support weight is made up of the weight of the basic rack, plus the attachment rack and the payload.

Check that the rack is secure after you have driven a short distance and thereafter at regular intervals.

Side wind susceptibility, cornering and braking handling:

When you transport loads the handling of the car will change. We recommend that you do not exceed a speed of 120 kph for safety reasons. (75 mph).

Weight of the rack:

5 kg

Note:

Take the loadcarrier off the car when it is not in use for the safety of other road users and to improve your fuel consumption.

F Barres de toit

Important:

- Lire avant la première utilisation
- Exécuter le montage uniquement en fonction de ce mode d'emploi
- A présenter avec les papiers du véhicule

Remarque:

Ne pas dépasser la force d'appui admissible (des indications sur la force d'appui admissible figurent dans les instructions de service du véhicule).

La force d'appui se compose du poids du support de base + support de montage et de la charge.

Contrôler la bonne mise en place du système de barres après une courte distance et à intervalles réguliers.

Sensibilité au vent latéral, comportement dans les virages et pendant le freinage:

Le comportement de conduite du véhicule de modifié lorsque des charges sont transportées; pour des raisons de sécurité, il est recommandé de ne pas rouler à plus de 120 km/h. (75 mph).

Poids du porte-vélo:

5kg

Remarque:

Pour des raisons qui concernent la sécurité des autres personnes et l'économie d'énergie, il convient de retirer les barres de toit du véhicules s'il n'est pas utilisé.

NL Allesdrager

Belangrijk:

- vóór het eerste gebruik lezen
- montage alléén volgens deze tekening uitvoeren
- in de auto meevoeren

Opmerking:

de toegestane kogelbelasting mag niet worden overschreden (voor gegevens over de toegestane kogelbelasting verwijzen wij naar de handleiding van uw auto).

De kogelbelasting wordt gevormd uit het gewicht van de basisdrager + en de lading.

Controleer het dragersysteem na een korte rit en in regelmatige intervallen op correcte montage.

Gevoeligheid voor zijwind, bocht- en remgedrag:

bij transport van lasten verandert het rijgedrag van de auto; om veiligheidsredenen adviseren wij, niet sneller te rijden dan 120 km/h. (75 mph).

Gewicht van de drager:

5kg

Opmerking:

Omwille van de veiligheid van andere verkeersdeelnemers en de energiebesparing dient de fietsdrager bij niet-gebruik van de auto te worden gedemonteerd.



Tagbagagebaerer

Viktigt:

- læses inden første brug
- montage må kun gennemføres i henhold til denne vejledning
- vejledningen skal altid opbevares i bilen

Henvisning:

Den tilladte støttelast må ikke overskrides oplysninger om den tilladte støttelast findes i bilens manual.)

Støttelasten er sammensat af basisstativets vægt + det påmonterede stativ og læsset.

Efter en kort vejstrækning og med jævne mellemrum skal stativsystemet kontrolleres med hensyn til korrekt sæde.

Følsomhed overfor vind fra siden, reaktion i kurver og ved opbremsning:

Ved transport af læs forholder bilen sig anderledes; af sikkerhedsgrunde anbefales det ikke at køre med en hastighed på over 120 km i timen. (75 mph).

Cykelstativets vægt:

5 kg

Henvisning:

Af hensyn til andre trafikanters sikkerhed og til energibesparelse bør tagbagagebaerer afmonteres, når det ikke skal bruges.



Lastholder

Viktig:

- Leses før bruk
- Montering må kun gjennomføres etter denne anvisningen
- Oppbevares i kjøretøyet

Henvisning:

Tillatt støttelast må ikke overskrides (opplysninger om tillatt støttelast er å finne kjøretøyets instruksjonsbok).

Støttelasten er sammensatt av basisstativets vekt + påbyggingstativ og last.

Etter en kort kjørestrekning og i regelmessige avstander må det kontrolleres at stativsystemet sitter fast.

Sidevindfølsomhet, sving- og bremsereaksjon:

Ved transport av last forandrer bilens kjøreegenskaper seg; av sikkerhetsgrunner anbefales det å ikke kjøre fortere enn 120 km/h. (75 mph).

Stativets vekt:

5 kg

Henvisning:

På grunn av sikkerheten til andre trafikanter og energisparing burde lastholder tas fra kjøretøyet når det ikke er i bruk.



Lasthållare

Viktigt:

- Läs igenom dessa instruktioner innan du monterar lasthållare
- Montera den endast enligt våra monteringsanvisningar
- Ha alltid med dig bruksanvisningen i bilen

OBS:

Bilens maximalt tillåtna belastning får inte överskridas (uppgifter om den maximala belastningen hittar du i bilens manual).

Den maximala belastningen är bashållarens vikt + lasthållaren och lasten.

Kontrollera att hållaren sitter fast ordentligt efter det att du har kört en kort sträcka och sedan i regelbundna intervaller.

Sidovindkänslighet, förhållande i kurvor och när du bromsar:

När man transporterar en last förändras bilens köreegenskaper; för säkerhets skull rekommenderar vi därför att inte köra fortare än 120 km/tim.(75 mph).

Hållarens vikt:

5 kg

OBS:

Med hänsyn till andra trafikanters säkerhet och för att spara energi bör lasthållare alltid demonteras när man inte använder den.



Kiinnitysohjeet

Tärkeää:

- Lue ennen ensimmäistä käyttöönottoa
- Suorita asennus vain näiden ohjeen mukaisesti
- Kuljetettava mukana ajoneuvossa

Huomio:

Sallittua kuormitusta ei saa ylittää (katso tiedot sallitusta kuormituksesta ajoneuvon ohjekirjasta).

Kuormitettavuus koostuu perustelineen + lisätelineen ja kuorman yhteispainosta.

Tarkasta telineen kiinnitys lyhyen ajomatkan jälkeen ja aina säännöllisin väliajoin.

Sivutuuliherkkyys, kaariajo- ja jarrutuskäyttäytyminen:

Kuljetettaessa kuormia ajoneuvon ajokäyttäytyminen muuttuu; turvallisyysyistä suosittelemme maks 120 km/h ajoneuvoa. (75 mph).

Telineen paino:

5 kg

Huomio:

Muiden tienkäyttäjien turvallisuuden takia ja energiansäästösyistä teline tulee irrottaa ajoneuvosta, jos sillä ei ole käyttötarvetta.

I Portabagagli**Importante:**

- Leggere prima del primo uso
- Effettuare il montaggio solo in conformità con queste indicazioni
- Portare con sé in auto

Avvertenza:

Il carico di appoggio ammesso non deve mai essere superato (il carico di appoggio ammesso è indicato nel Manuale d'uso del veicolo).

Il carico di appoggio è composto da: peso del porta-carichi di base + peso del porta bagagli + peso del carico.

Controllare la perfetta sede pochi chilometri dopo il montaggio e regolarmente durante il viaggio.

Maggiore sensibilità a venti laterali, variato comportamento in curva e frenatura:

Il trasporto di carichi varia il comportamento di guida del veicolo; per motivi di sicurezza si consiglia di non superare i 120 km. (75 mph).

Peso del porta-biciclette:

5 kg

Avvertenza:

Per motivi di sicurezza degli altri utenti della strada e per motivi risparmio energetico si consiglia di togliere il portabagagli dal veicolo quando esso non viene utilizzato.

P Barras de Tejadilho**Importante:**

- Ler antes da primeira utilização
- Montar exclusivamente conforme se indica nestas instruções
- Transportar no automóvel

Nota:

A carga máxima autorizada não deve ser ultrapassada (para indicações sobre a carga máxima, ver o Manual de Instruções do automóvel).

A carga é constituída pelo peso do suporte de base + suporte da estrutura e carga.

Verificar a boa fixação do sistema de apoio após um trajecto curto e a intervalos regulares.

Sensibilidade ao vento lateral, comportamento em curva e na travagem:

Com o transporte de cargas, o comportamento dinâmico do veículo sofre alteração. Por motivos de segurança, recomendamos que não seja ultrapassada a velocidade de 120 km/h. (75 mph).

Peso do suporte:

5 kg

Nota:

Para a segurança de outros utentes da estrada e para economia de energia, o barras de tejadilho deve ser desmontado do veículo desde que deixe de ser utilizado.

E Porta-esquí**Importante:**

- Leer antes del primer uso
- Realizar el montaje sólo este modelo
- Llevar dentro del vehículo

Indicación:

No se debe superar la carga de apoyo admisible (para indicaciones la carga de apoyo admisible, véanse Instrucciones de Servicio del vehículo).

La carga de apoyo se compone del peso del soporte básico más el soporte de la estructura y de la carga juntos.

Después de un recorrido corto y a intervalos regulares, comprobar el asiento fijo del sistema soporte.

Sensibilidad al viento lateral, comportamiento en curvas y en el frenado:

Cuando se transportan cargas, se modifica el comportamiento de marcha del vehículo; por motivos de seguridad se recomienda no circular a una velocidad superior a 120 km/h. (75 mph).

Peso del soporte:

5 kg

Indicación:

Por motivos de seguridad de otros de la carretera y de ahorro de energía, cuando no se utilice el porta-esquí se debería desmontar del vehículo.

GR Οπίσθιο φορείο αποσκευών**Σημαντική οδηγία:**

- Διαβάστε αυτές τις οδηγίες πριν από την πρώτη χρησιμοποίηση
- Εκτελέστε τη συναρμολόγηση μόνο σύμφωνα με τις παρούσες οδηγίες.
- Φυλάξτε το φύλλο αυτό μέσα στο όχημά σας.

Υπόδειξη:

Μην υπερβαίνετε το επιτρεπόμενο φορτίο στήριξης (Η ένδειξη του επιτρεπόμενου φορτίου στήριξης είναι γραμμένη στις Οδηγίες Λειτουργίας του οχήματός σας). Το φορτίο στήριξης αποτελείται από το άθροισμα του βάρους του βασικού φορείου και του βάρους του συμπληρωματικά εφαρμοσμένου φορείου μαζί με το φορτίο.

Ελέγξτε το σύστημα του φορείου μετά από μία μικρή αρχική διαδρομή και ακολούθως κατά τακτικά διαστήματα, για να διαπιστώσετε αν είναι σταθερά εδρασημένο.

Ευαισθησία κατά πτελαγίων ανέμων και συμπεριφορά του οχήματος σε στροφές και κατά το φρενάρισμα:

Κατά τη μεταφορά φορτίων μεταβάλλεται η συμπεριφορά του οχήματος κατά την οδήγηση; Για λόγους ασφαλείας σας συνιστάμε να μην οδηγείτε με ταχύτητα μεγαλύτερη από 120 km/h. (75 mph).

Βάρος του φορείου:

5 kg

Συμπληρωματική υπόδειξη:

Για την ασφάλεια άλλων οδηγών, που συμμετέχουν στη δημόσια κηκλοφορία, και για την εξοικονόμηση ενέργειας πρέπει να αφαιρεθεί από το αυτοκίνητο το οπίσθιο φορείο, όταν δεν το χρειάζεστε.

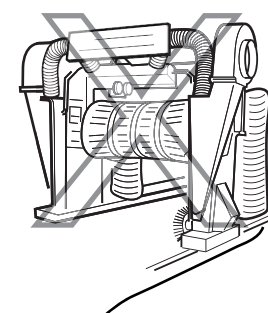
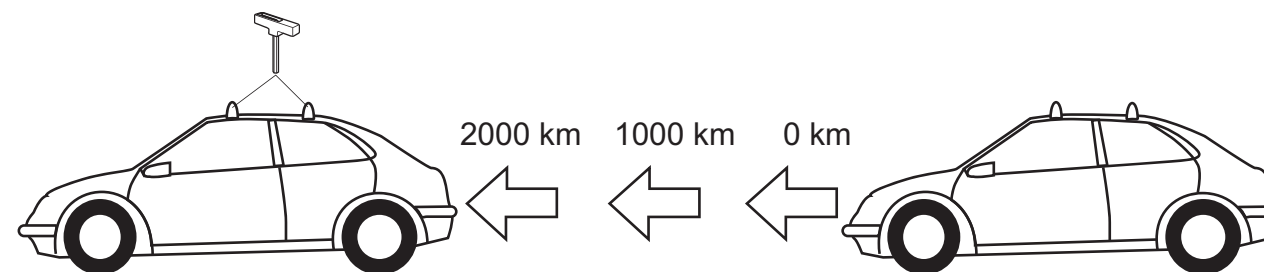
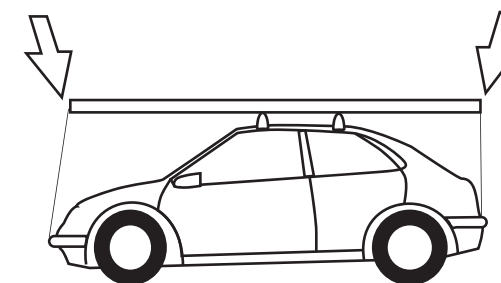
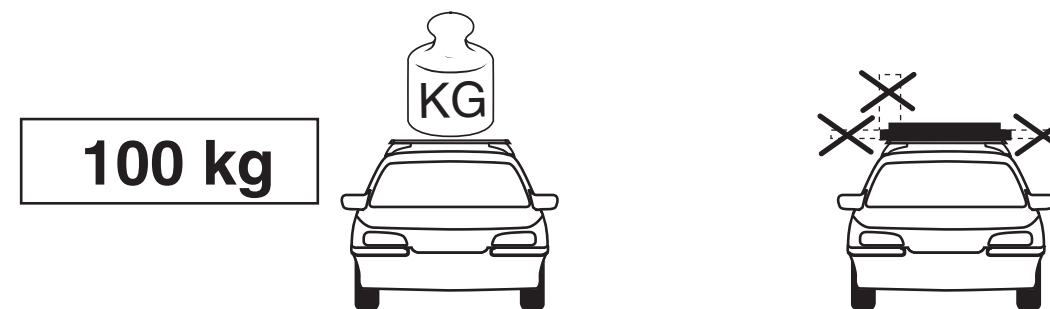

MAX **120** km/h

10

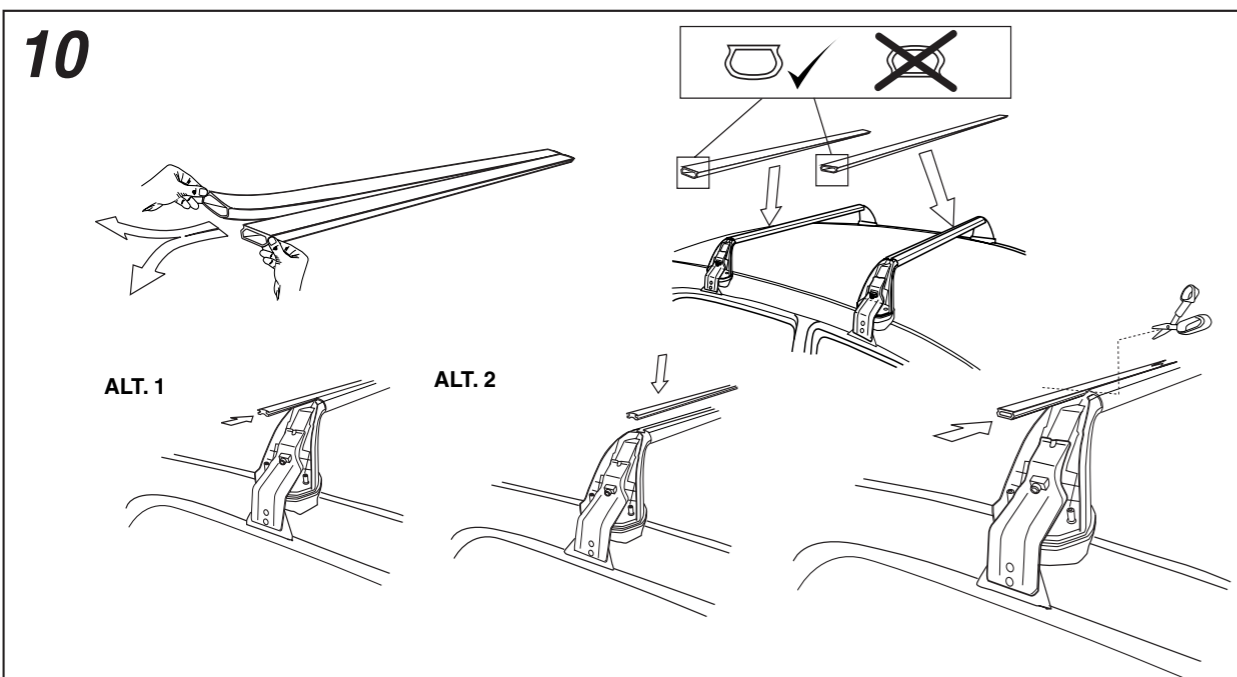
**CZ** Střešní nosič**Důležitost:**

- Přečtěte si před prvním použitím
- Montáž provádějte pouze podle této předlohy.
- Vozte ve vozidle.

Upozornění:

Nesmíte překročit přípustné (údaje o přípustném zatížení viz návod k použití vozidla). Zatížení se skládá z hmotnosti základního + nastavbového nosiče a nákladu. Po krátkém jízdním úseku a v pravidelných intervalech kontrolujte pevné usazení nosného systému.

Citlivost na boční vítr, chování vozidla při zatážení a brzdné vlastnosti:

Při přepravě nákladu se změni jízdní vlastnosti vozidla; z bezpečnostních důvodů nedoporučujeme rychlejší jízdu než 120 km/h. (75 mph).

Hmotnost nosiče:

5 kg

Upozornění:

Z důvodu bezpečnosti ostatních účastníků silničního provozu a úspory se má střešní nosič, pokud se nepoužívá, z vozidla demontovat.

TR Yük taşıyıcısı**Önemli:**

- İlk kullanımdan önce okuyunuz
- Montajı sadece bu talimata göre yapınız
- Aracın içinde bulundurunuz

Uyarı:

İzin verilen taşıma kapasitesinin aşılması yasaktır (izin verilen taşıma kapasitesiyle ilgili bilgiler için aracınızın işletme kılavuzuna bakınız). Taşıma kapasitesi, temel taşıyıcı + karöseri taşıyıcısı ve yükten oluşmaktadır. Araçla kısa bir mesafe gittikten sonra ve düzenli aralıklarda bagaj sisteminin sabit olup olmadığını kontrol ediniz.

Yan rüzgar duyarlılığı, viraj ve fren davranışı:

Yük taşırken aracın sürüş, davranışı değişmektedir; güvenlikle ilgili nedenlerden dolayı 120 km/h üzerinde sürat yapılmaması tavsiye olunur. (75 mph).

Bagajın ağırlığı:

5 kg

Uyarı:

Diğer trafik iştirakçilerinin güvenliği ve enerji den tasarrufları için ilgili nedenlerden dolayı arka yük taşıyıcı kullanılmadığında araçtan sökülmelidir.

11

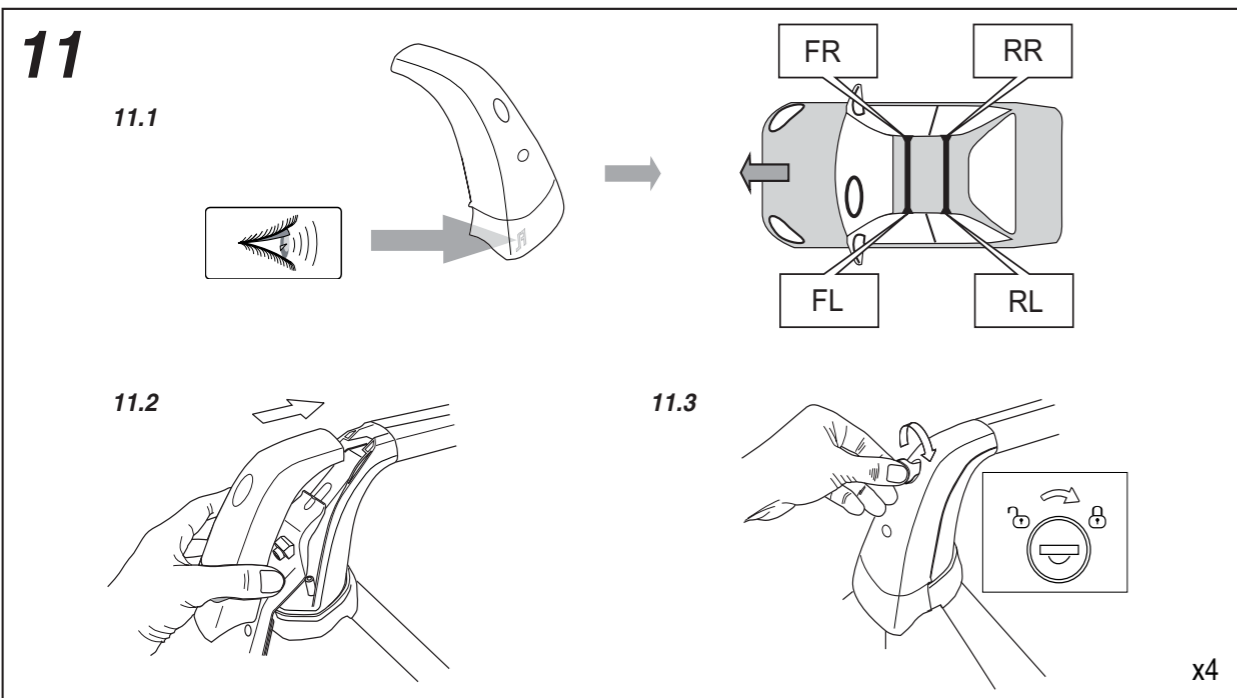
**PL** Transportu bagaznik**Ważne:**

- Przeczytać przed pierwszym zastosowaniem
- Dokonać montażu jedynie według niniejszego dokumentu
- Zdeponować w samochodzie

Wskazówka:

Nie można przekraczać dopuszczalnej masy podporowej (informacje odnośnie dopuszczalnej masy podporowej zostały przedstawione w instrukcji obsługi pojazdu). Masa podporowa składa się z masy bagażnika bazowego + elementów bagażnika nadbudowanego i ładunku. System bagażnika należy po krótkim dystansie jazdy i w regularnych odstępach sprawdzać pod względem jego osadzenia i pasowania.

Czułość na oddziaływanie naporów wiatrów bocznych, zachowanie się pojazdu na zakrętach i podczas procesu hamowania:

Podczas transportu ciężarów ulega zmianie zachowanie się pojazdu w czasie jazdy; z powodów bezpieczeństwa polecamy nie przekraczać szybkości 129 km/h. (75 mph).

Masa bagażnika:

5 kg

Wskazówka:

Uwzględniając bezpieczeństwo pozostałych uczestników ruchu drogowego a także oszczędnie energii należy zdejmować transportu bagaznik z samochodu w przypadku nie korzystania z niego.

H Teherhordó szerkezeth**Fontos:**

- Első használat előtt olvassuk végig
- A szerelést csak az útmutató szerint végezzük
- Az útmutatót tartsuk magunknál a járműben

Megjegyzés:

A megengedett vonófejterhelést túllépni nem szabad (a megengedett vonófejterhelés értékét lásd a jármű üzemeleti kézikönyvében). A vonófejterhelés az alaptartó és a kiegészítő tartó súlyából és a rakományból adódik össze. Rövid út megtétele után és rendszeres időközönként ellenőrizzük a tartórendszer merevségét.

Oldalszél-érzékenység, viselkedés kanyarodáskor és fékezéskor:

Rakomány szállítása esetén a jármű menettulajdonságai megváltoznak; biztonsági okokból tanácsos legfeljebb 120 km/h-val közlekedni. (75 mph).

Tartó súlya:

5 kg

Megjegyzés:

A forgalom többi résztvevőjének biztonsága és az energiatakarékosság érdekében tanácsos a teherhordó szerkezet használaton kívül a járműről leszerelni.

12

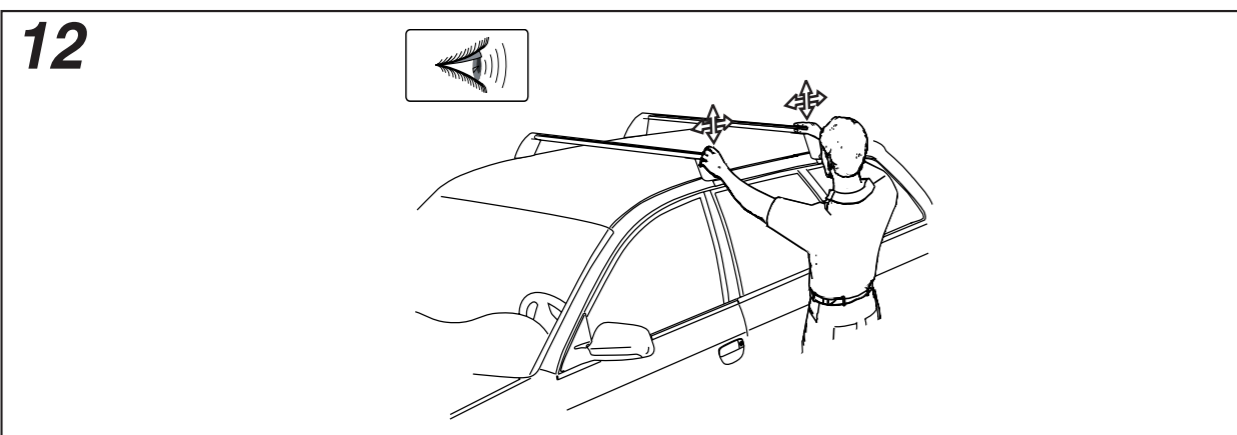

part numbers: 32026167 / 32026168

HR Stražmji nosač

Važno:

- Prije prvotne upotrebe pročitati
- Montažu izvesti samo prema ovoj uputi
- Nositi sa sobom u vozilu

Uputa:

Dozvoljeno opterećenje krova/teretna nosivost se ne smije prekoračiti. (Podatke o dozvoljenom opterećenju krova vidi u uputi o pogonu vozila).

Opterećenje krova se sastoji od težine osnovnog nosača + težine ugradbenog nosača i tereta. Potporno opterećenje/nosivost se sastaje od osobne težine stražnjeg nosača i tereta. Nakon kraće vožnje se nosači i teret moraju u redovnim vremenskim razmacima provjeravati u svezi čvrstoće montaže.

Pa nja!

Na tovaru koji se prijevozi ne pustiti dijelove koji se mogu odvojiti kao poklopac zvonca, dječje sjedalo, korpu za biciklu, bocu za pijenje, zračnu pumpu itd.

Osjetljivost na bočni vjetar, ponašanje u krivinama i kod kočenja:

Kod transporta tereta se mijenjaju osobine vožnje vozila. Iz sigurnosnih razloga se preporučuje, ne voziti brže od 120 km/h odnosno pridržavati se dotičnih nacionalnih ograničenja brzine.

Težina nosača:

5 kg

Uputa:

Zbog sigurnosti prema drugim sudionicima u prometu kao i štednje energije nosači bi se prilikom neupotrebe trebali skinuti sa vozila.

RO Element portbagaj de spate

Important:

- Se va citi înaintea montajului
- Montajul va fi efectuat numai conform prezentelor instrucțiuni
- Se va păstra în autovehicul

Aviz:

Sarcina admisibilă de acoperiș/sarcina portabilă nu pot fi depășite. (Dateke în legătură cu sarcina admisibilă de acoperiș reies din manual de instrucțiuni al autovehiculului).

Sarcina de acoperiș este compusă din greutatea elementului portbagaj de bază + greutatea suportului portant de montaj precum și din greutatea propriuzisă a încărcăturii. După o distanță scurtă parcursă și la intervale periodice se va verifica poziția stabilă a elementelor portbagaj și a încărcăturii.

Atanție!

Nu se vor lăsa piese demontabile ca de exemplu capacul soneriei, scaunul pentru copii, coșul de bicicletă, sticla de băut, pompa de aer etc. la încărcătura de transportat.

Sensibilitatea la vântul din lături, comportament în curbe și la frânare:

În cazul transportului unor sarcini se schimbă comportamentul la condus al autovehiculului. Din motive de siguranță se recomandă a nu se depăși o viteză de 120 km/h respectiv de a se respecta respectivele limite de viteză naționale.

Greutatea elementului portbagaj:

5 kg

Aviz:

Pentru a oferi altor participanți la trafic siguranța necesară și pentru a economisi energie se vor demonta elementii portbagaj dacă nu sunt folosiți.

BUL Стойка за велосипеди на задната част на автомобила

Важно:

- Прочетете преди първото използване
- Монтажът да се извърши само съобразно настоящето указание
- Возете със себе си в превозното средство

Указание:

Не бива да се превишава допустимият товар за покрива/носеният товар. (Данните за допустимия товар за покрива можете да намерите в упътването за експлоатация на превозното средство). Товарът на покрива се състои от теглото на основния багажник, теглото на надстройката за багажника и товара. След кратка отсечка от пътя на редовни интервали от време трябва да се проверяват стабилното закрепване на багажниците и техните товари.

Внимание!

Не оставяйте върху превозвания товар незакрепени части като капачка от евънец, седалка за деца, кошница за велосипед, шише, въздушна помпа и пр.

Чувствителност към страничен вятър, поведение при завои и при спиране:

При транспортиране на товари се променя поведението на автомобила при пътуване. От съображения за сигурност се препоръчва да не се кара по-бързо от 120 km/h, респ. да се спазват националните ограничения за скоростта.

Тегло на багажника:

5 кг

Указание:

За по-голяма сигурност на другите участници в движението и за икономия на енергия багажниците следва да се свалят, ако не се използват.

EST Jalgrattahoidja auto tagaluugile

Tähtis:

- Enne esmast kasutamist läbi lugeda
- Monteerimisel võtta aluseks käesolev juhend
- Hoide sõidukis

Märkus:

Lubatud katusekoormust/kandekoormust ei tohi ületada. (Vastavaid katusekoormuse andmeid vaadake sõiduki kasutusjuhendist.) Katusekoormuse moodustab katuseraami, kandekonstruktsiooni ja koorma kaalude summa. Raami ja koorma kinnitust tuleb kontrollida regulaarselt ja väikeste vahemaade tagant.

Tähelepanu!

Mitte jätta transporditavasse koormasse lahtitulevaid osi nagu kellakatet, lasteistet, rattakorvi, joogipudelit, õhupumpa jne.

Tundlikkus külgtuule suhtes, käitumine kurvides ja pidurdamisel:

Koormuste vedamisel muutuvad sõiduki sõiduomadused. Turvalisuse huvides soovitatakse mitte sõita kiirusega üle 120 km/h või pidada kinni riigis kehtivatest kiirusepiirangutest.

Katuseraami kaal:

5 kg

Märkus:

Teiste liiklejate turvalisuse huvides ja energia säästmiseks tuleksid raamid peale kasutamist sõidukilt maha võtta.

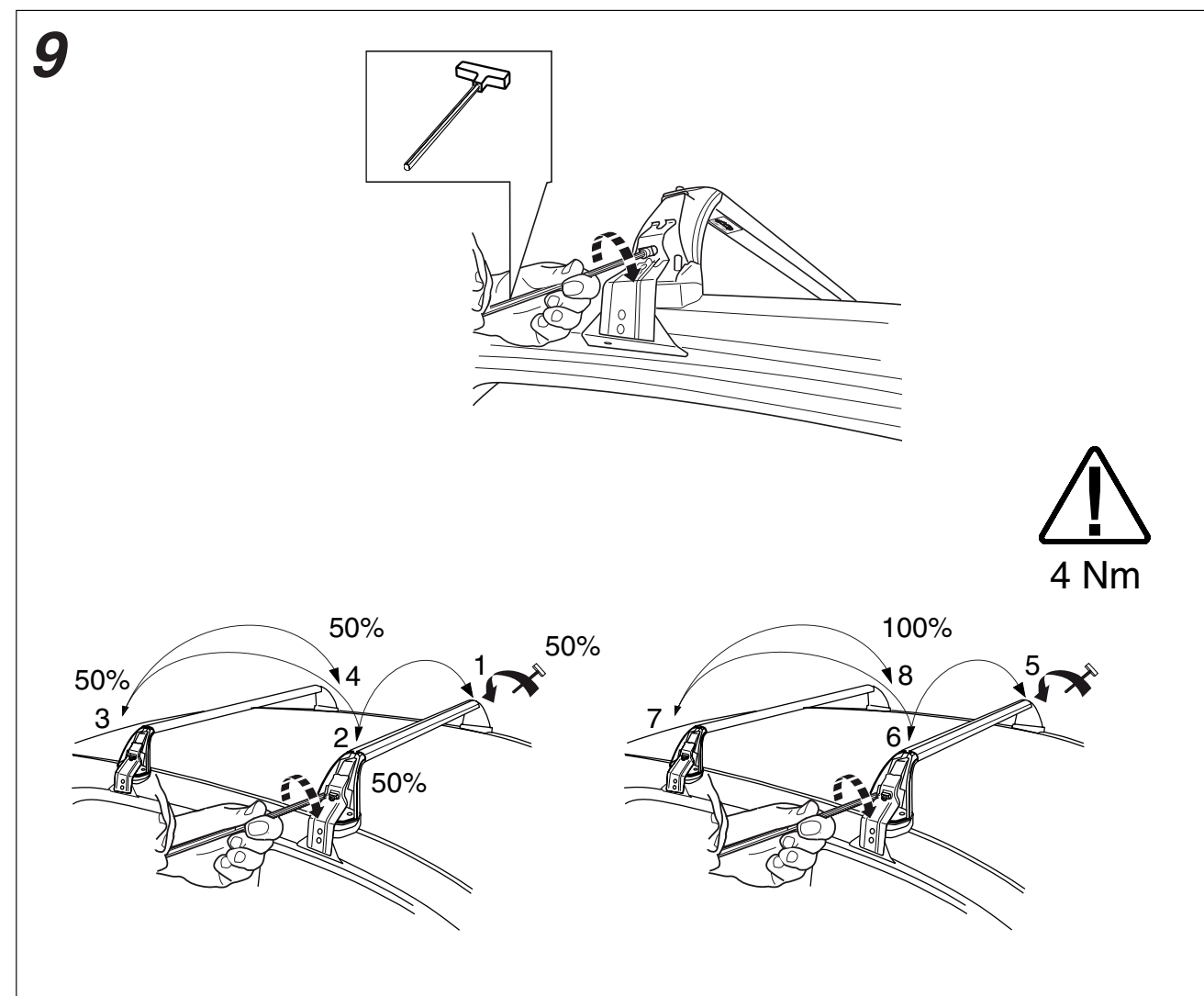
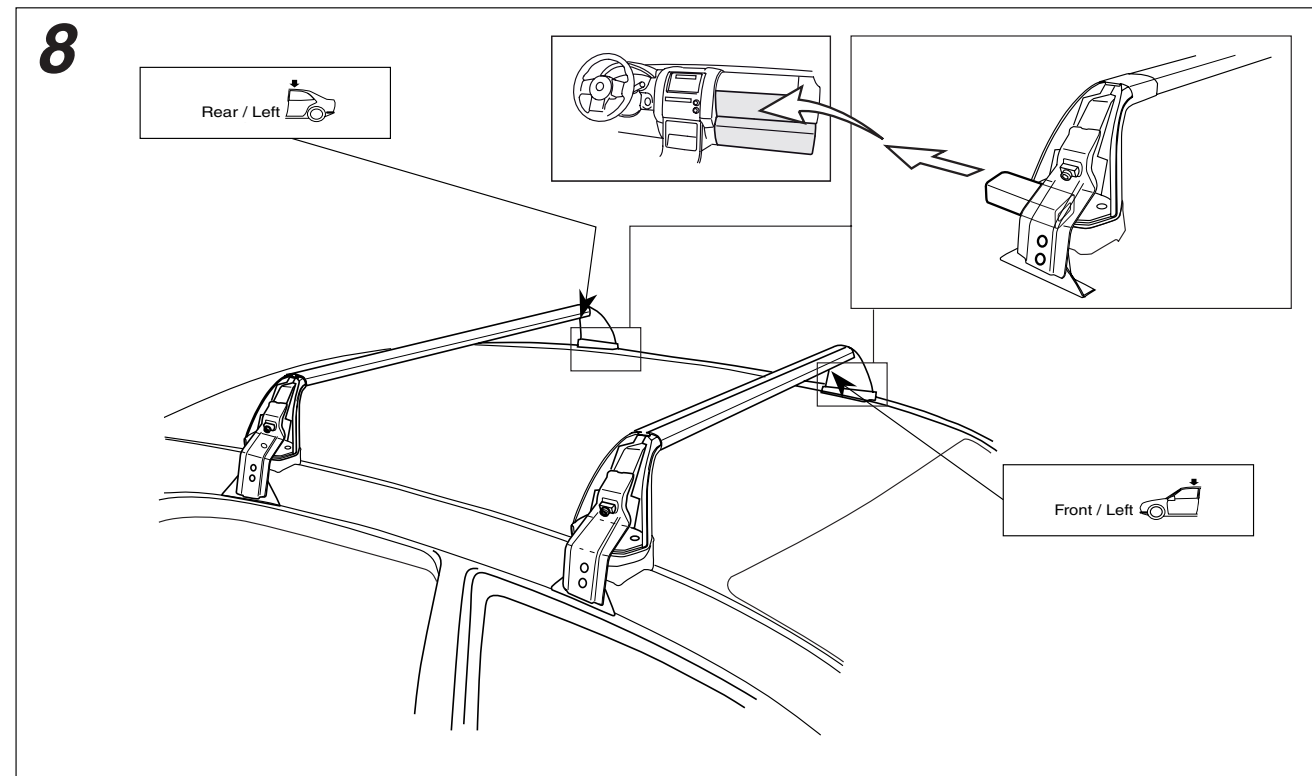

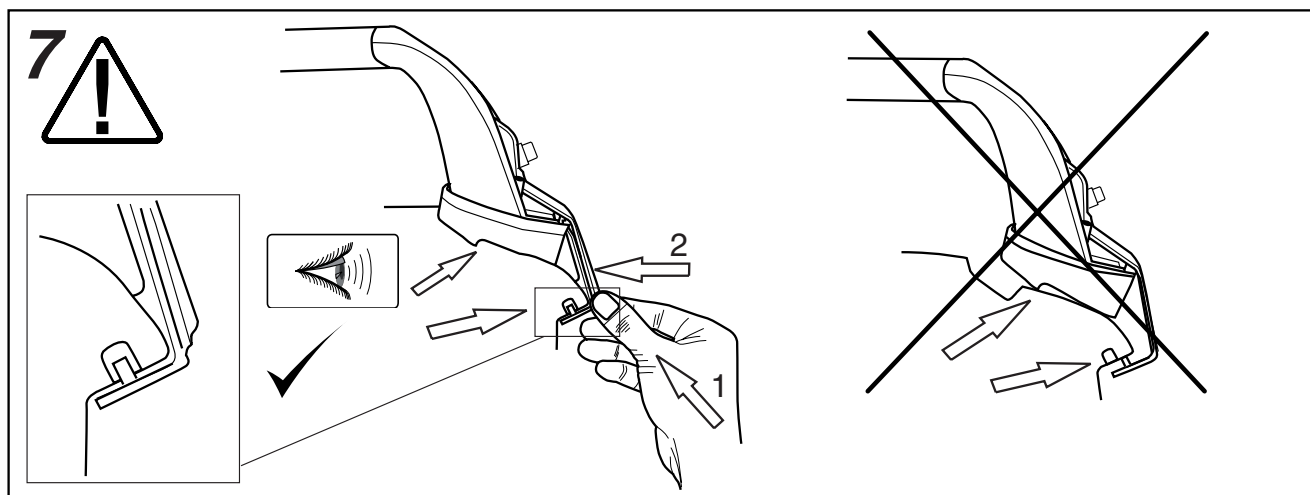
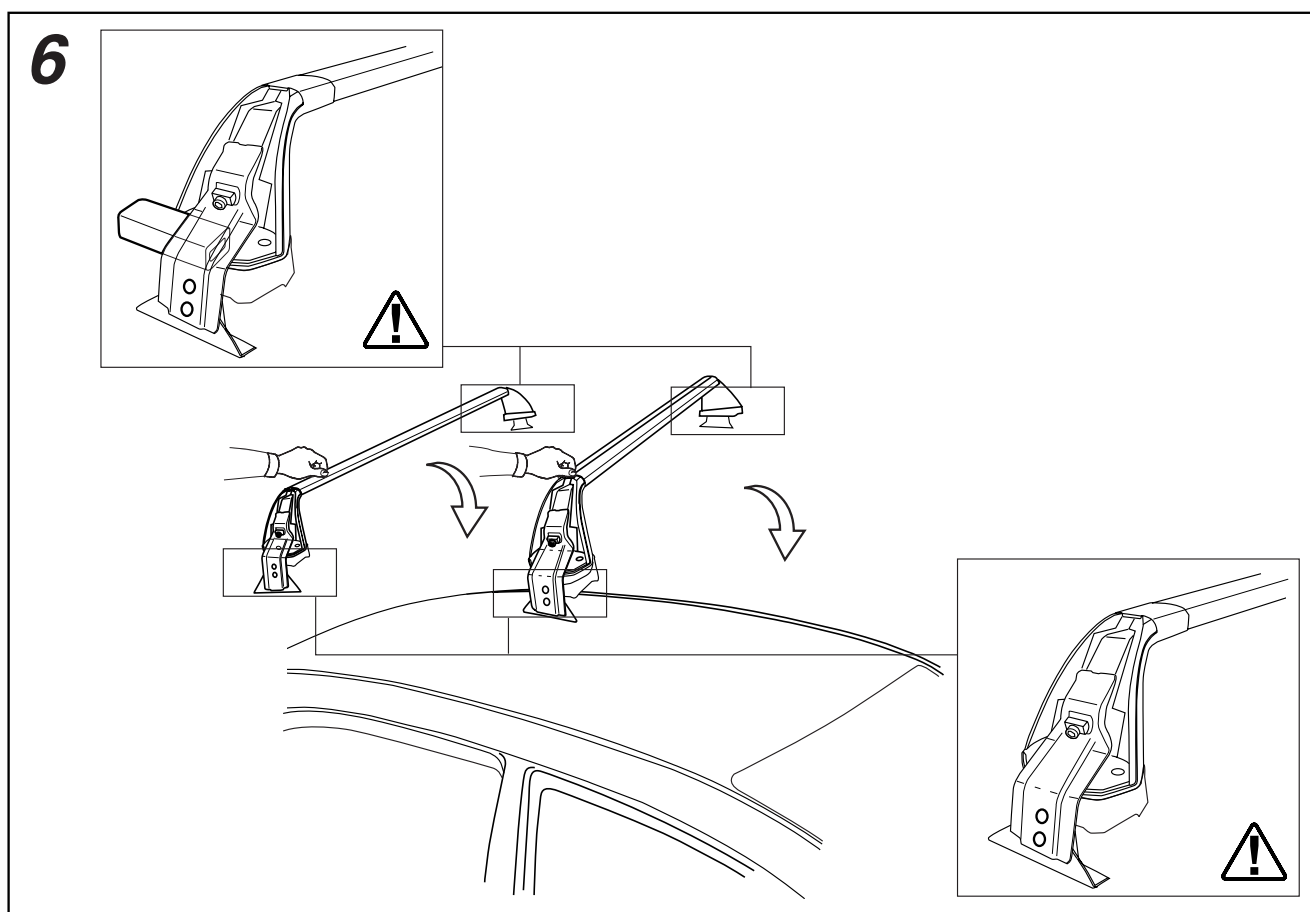
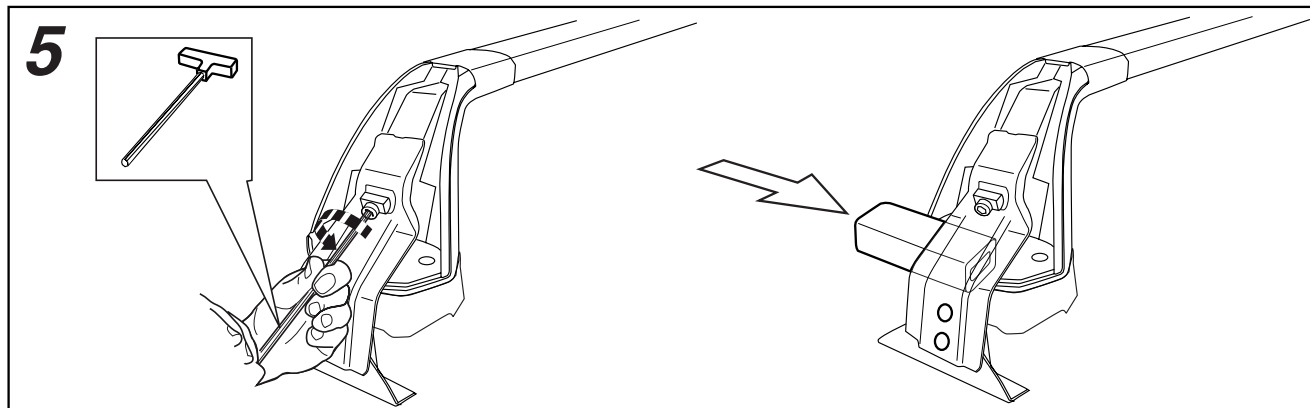

RUS Задний багажник

Внимание:

- Перед первой установкой прочтите данную инструкцию
- Выполняйте монтаж строго по инструкции
- Храните инструкцию в автомобиле

Указание:

Не превышайте допустимую нагрузку на крышу/несущую нагрузку (Допустимая нагрузка на крышу указана в руководстве по эксплуатации Вашего автомобиля). Нагрузка на крышу складывается из веса основания багажника + веса его грузовой платформы и массы груза. Двигаясь с грузом, через короткие промежутки проверяйте надежность закрепления багажников и груза.

Внимание!

Не оставляйте на перевозимом грузе незакрепленные велосипедные принадлежности: крышку звонка, детское сиденье, багажную корзину, флягу, воздушный насос и т.п.

Чувствительность к боковому ветру, устойчивость при прохождении поворотов и торможении:

При перевозке груза Ваш автомобиль ведет себя по-другому. В целях безопасности не рекомендуется двигаться быстрее 120 км/час. При заграничных поездках соблюдайте также национальные ограничения скорости.

Вес изделия:

5 кг

Указание:

В целях безопасности других участников движения и экономии топлива снимайте багажники, как только необходимость в них отпадает.

LT U pakalinia dviračių laikiklis

Svarbu:

- Prieš pirmą kartą naudojantis perskaitykite informaciją
- Montuokite tik pagal šią instrukciją
- Informaciją laikykite automobilyje

Pastaba:

Negalima viršyti leistinos stogo apkrovos/ribinės apkrovos. (Duomenis apie didžiausią leistiną stogo apkrovą rasite automobilio eksploatacijos informacijoje). (Duomenys apie didžiausią leistiną atraminę arba ribinę apkrovą nurodyti gamyklinėje lentelėje). Stogo apkrova susideda iš bazinio laikiklio svorio + montuojamo laikiklio ir krovinio svorio. Nuvažiuavę nedidelį atstumą taip pat reguliariai tikrinkite, ar laikiklio sistema ir krovinys pritvirtinti tvirtai.

Dėmesio!

Ant transportuojamo krovinio nepalikite jokių lengvai atsipalaiduojančių dalių, pvz., skambučio dangtelio, vaikų sėdynės, dviračio bagažinės, gertuvės, pompos ir pan.

Jautrumas šoniniam vėjui, važiavimo posūkiuose bei stabdymo upatybės:

Ve ant krovinius pasikeičia automobilio važiavimo upatybės. Saugumo sumetimais rekomenduojame važiuoti ne greičiau 120 km/h arba laikytis atitinkamų nacionalinių greičio apribojimų.

Laikiklio svoris:

5 kg

Pastaba:

Atsižvelgiant į kitų eismo dalyvių saugumą ir norint sutaupyti energijos, laikiklius, jais nesinaudojant, reikėtų nuimti nuo automobilio.

LV Aizmugures turētājs

Svarīgi:

- Pirms lietošanas izlasiet
- Veiciet montāžu, vadoties tikai pēc šiem norādījumiem
- Braucot ar automobili, vienmēr ņemiet līdz

Norādījums:

Nedrīkst pārsniegt pieļaujamo jumta atbalsta/kravnesības slodži jeb kravnesību. (Datus par pieļaujamo jumta slodzi sk. transporta līdzekļa lietošanas pamācībā). Jumta slodzi sastāda pamatturētāja svars + uzbūves turētāja un kravas kopsvars. Pēc īsiem maršrutiem un regulāriem laika intervāliem pārbaudiet turētāja un kravas stabilitāti.

Uzmanību!

Transportēšanai paredzētajā kravā nedrīkst atrasties tādi priekšmeti, kuri var nokrist, kā piem., zvana vāks, bērnu sēdekļi, divriteņa grozs, pudele, gaisa sūknis utt.

Sānu vēja jūtība, ceļa pagriezienu ietekme un bremzes darbība:

Transportējot kravas, izmainās automobiļa braukšanas kvalitāte. Drošības iemeslu dēļ tiek ieteikts braukt ne ātrāk par 120 km/h, jeb ievērojot attiecīgās valsts braukšanas ātruma ierobežojumus.

Turētāja svars:

5 kg

Norādījums:

Ievērojot citu ceļu satiksmes dalībnieku drošību, kā arī enerģijas taupības dēļ, noņemiet turētāju no automobiļa tā nelietošanas gadījumā.

SLO Nosilo kolesa zadaj

Va no:

- Prebrati pred prvo uporabo
- Montirati le po teh navodilih
- Imeti jih s seboj v vozilu

Napotek:

Dovoljena strešna/nosilna obremenitev se ne sme prekoračiti. (Podatke o dovoljeni stresni obremenitvi videti v navodilu za uporabo vozila). Stresna obremenitev se sestoji iz te e osnovnega nosila + te e nadgradnje nosila in tovora. Trden sedež nosil in tovora kontrolirati po kratki vozni poti in v rednih časovnih razmakih.

Pozor!

Na tovoru, ki ga prevažate, ne puščajte delov, ki bi se lahko ločili, kot so pokrov zvonca, otroški sede, kosara kolesa, steklenica, pumpa za kolesa in podobno.

Občutljivost na veter od strani, obnašanje v ovinkih i pri zaviranju:

Pri transportu tovorov se spremeni vozno obnašanje vozila. Zaradi varnosti se priporoča, da se ne vozi hitreje od 120 km/h oz se upošteva nacionalne omejitve brzine.

Te a nosila:

5 kg

Napotek:

Zaradi varnosti ostalih udeležencev v prometu in prihranka energije nosilo snemite, kadar ga ne potrebujete.

part numbers: 32026167 / 32026168

SK Zadný nosič

Dôležité:

- Prečítajte pred prvým použitím
- Montáž vykonávajte iba podľa tejto predlohy
- Vozte vo vozidle

Upozornenie:

Nesmiete prekročiť prípustné zaťaženie strechy/medzu nosnosti. (Údaje o prípustnom zaťažení strechy pozri návod na obsluhu vozidla).

Zaťaženie strechy sa skladá z hmotnosti základného nosiča + hmotnosti nosiča nadstavby a nákladu.

Po krátkej jazde a v pravidelných intervaloch skontrolujte pevné usadenie nosičov a nákladu.

Pozor!

Nenechávajte na prepravovanom náklade žiadne diely, ktoré sa môžu uvoľniť, ako viečko zvončeku, detskú sedačku, koš na bicykel, fľašu na nápoje, hustilku atď.

Citlivosť na bočný vietor, správanie sa vozidla v zákrutách a pri brzdení:

Pri preprave nákladov sa zmenia jazdné vlastnosti vozidla. Z bezpečnostných dôvodov neodporúčame jazdu rýchlejšiu ako 120 km/h, event. dodržiavajte príslušné národné obmedzenia rýchlosti.

Hmotnosť nosiča:

5 kg

Upozornenie:

Z dôvodu bezpečnosti ostatných účastníkov cestnej premávky a úspory energie by sa mal zadný nosič, pokiaľ sa nepoužíva, z vozidla demontovať.

